

## Servicebulletin

33399D02

### Högtryckssvivel – färre delar

STOCKHOLM 25 Augusti, 2015

#### UPPLYSNING

Förbättrat utförande med färre delar av högtryckssvivelns tätningar har införts.

#### GÄLLER FÖR

Alla QS, 90U och 90USA(-S) andningsapparater och SpiroGuide.

#### BESKRIVNING

Ett förbättrat utförande med färre delar i reservdelen "Friktionsbricka, sats, 5-pack" (460 190 192) har införts. Beställningsnumret för reservdelen fortsätter att vara densamma.

Anvisningarna i denna bulletin ersätter äldre instruktioner om "Byte av o-ring och friktionsbricka i svivel" i relevanta servicemanualer, liksom instruktioner i äldre servicebulletiner (om högtryckssviveln).

*OBS! Blanda inte nya och gamla delar.*

#### INSTRUKTION

##### Demontering

Ta isär högtrycksslangen enligt instruktionerna i relevant servicehandbok.

##### Montering

1. Tryck ner friktionsbrickan i botten av visselhuset/adaptern (nedanför gängorna).

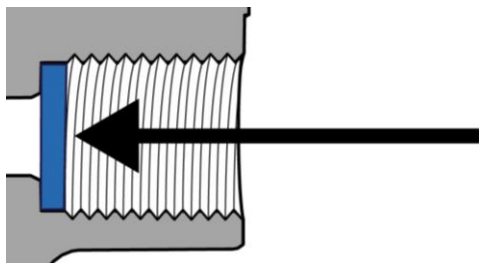

2. Smörj båda sidorna på anti-friktionsbrickan med specialsmörjmedel (331 900 268). Kontrollera att inget fett fastnar på gängorna.

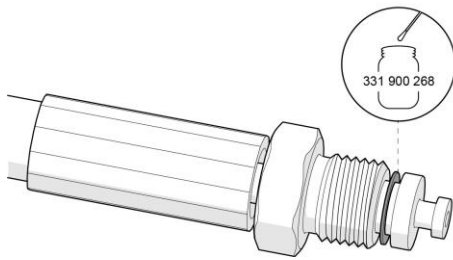

3. Smörj ytan på nippeln som är utpekad i bilden nedan med Silikonsmörjmedel (331 900 269).

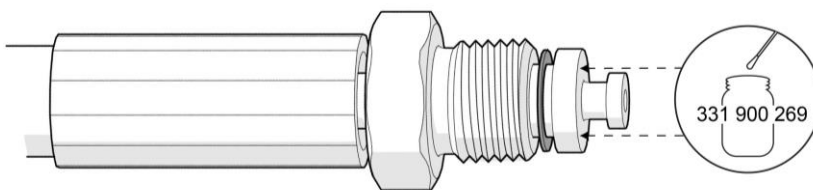

4. Smörj en ny o-ring (del av Friktionsbricka, sats 460 190 192) med Silikonsmörjmedel (331 900 269) och montera den på slangnippeln.

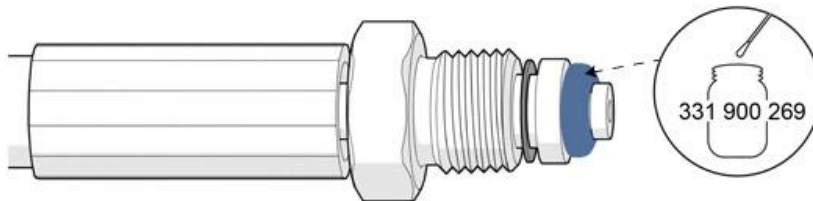

5. Applicera två droppar låsmedel (460 190 846) på nippelns gängor. Montera högtrycksslangen och dra åt med en momentnyckeladapter på en momentnyckel till 15 Nm.

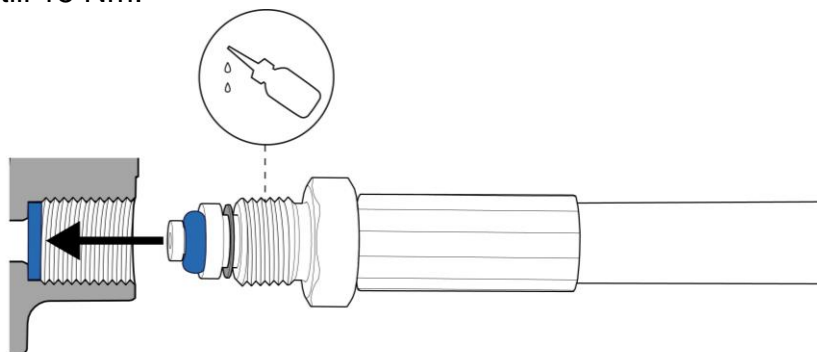

**OBSERVERA!** Kontrollera att alla tätningsytor på anslutningen (i vissla/adapter) inte är repade eller skadade innan du ansluter slangnippeln. Om så är fallet kan detta leda till läckage.