

ERSATZTEILLISTE DIVATOR MKII - FJ



VOR GEBRAUCH LESEN

1. Nur Personen mit einem gültigen **INTERSPIRO-WARTUNGSZERTIFIKAT** dürfen Wartungs- und Reparaturarbeiten an **INTERSPIRO**-Atemschutzausrüstung durchführen. Nicht autorisierte Wartungsarbeiten können zu Fehlfunktionen der Ausrüstung führen und können bei Benutzern zu schweren respiratorischen Problemen oder zum Tod führen.
2. Beachten Sie bei der Verwendung der Ersatzteilliste stets die **SERVICEANLEITUNG** der jeweiligen Ausrüstung hinsichtlich der Vorgehensweise bei Montage und Funktion der Ersatzteile.
3. Änderungen an diesem Dokument – aufgrund von Tippfehlern, Ungenauigkeiten der aktuellen Informationen oder Verbesserungen und Änderungen der Ausrüstung – sind jederzeit vorbehalten.
4. Die Spalte **NOTIZ** wird für Kurzbeschreibungen der Ersatzteile verwendet, z. B. für Abmessungen oder Nummern eingeschlossener Komponenten. So gibt z. B. "10 x 336 100 437" an, dass es sich um ein Paket handelt, das 10 x die Einzelkomponente 336 100 437 enthält.
5. Die Wartungssätze enthalten Austauschteile für vorbeugende Wartung.
6. Produkt- oder Dokumentaktualisierungen sowie Wartungsinformationen finden Sie auf unserer Website **WWW.INTERSPIRO.COM**.

INHALT

JACKET	6
TARIEREINRICHTUNG	7
TRARIEINRICHTUNG	8
ABLASSVENTIL.....	9
NOTAUFSTIEGSFLASCHE.....	10

JACKET

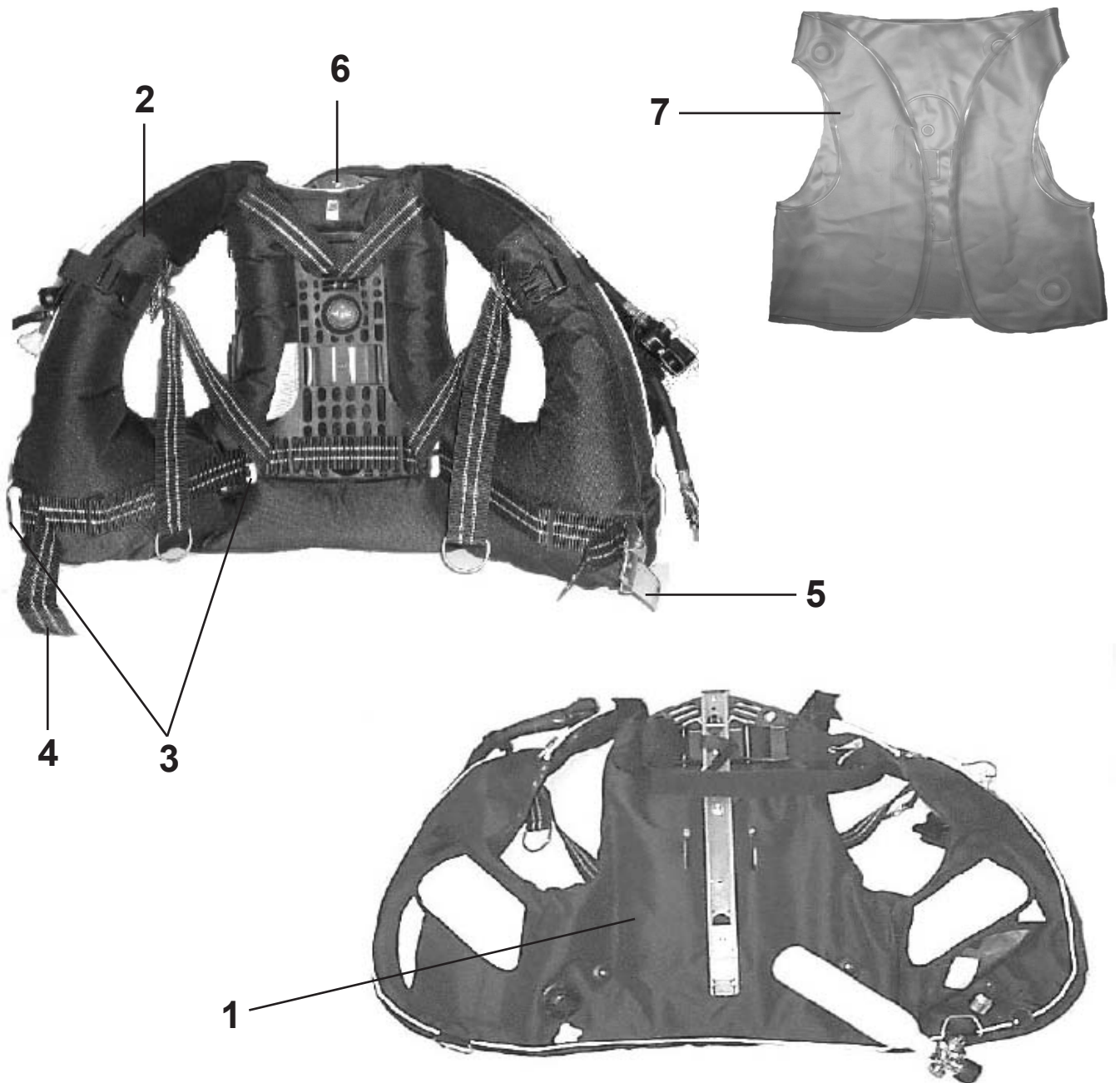

#	BESTELNR.	BESCHREIBUNG	NOTIZ
1	336 291 135	Jacket - Trageeinheit kpl.	
2	336 921 550	Jacket MKII-FJ ohne Montageteile	
3	336 921 564	Gurtstopper Jacket	
4	---	Leibgurt 50mm L 1,40m	
5	---	Inox Schnalle	
6	336 921 570	Trageplatte mit Schulterbegurtung	
7	336 921 546	Innenhülle Gr. XL-S	

STEG MIT SPANNBAND

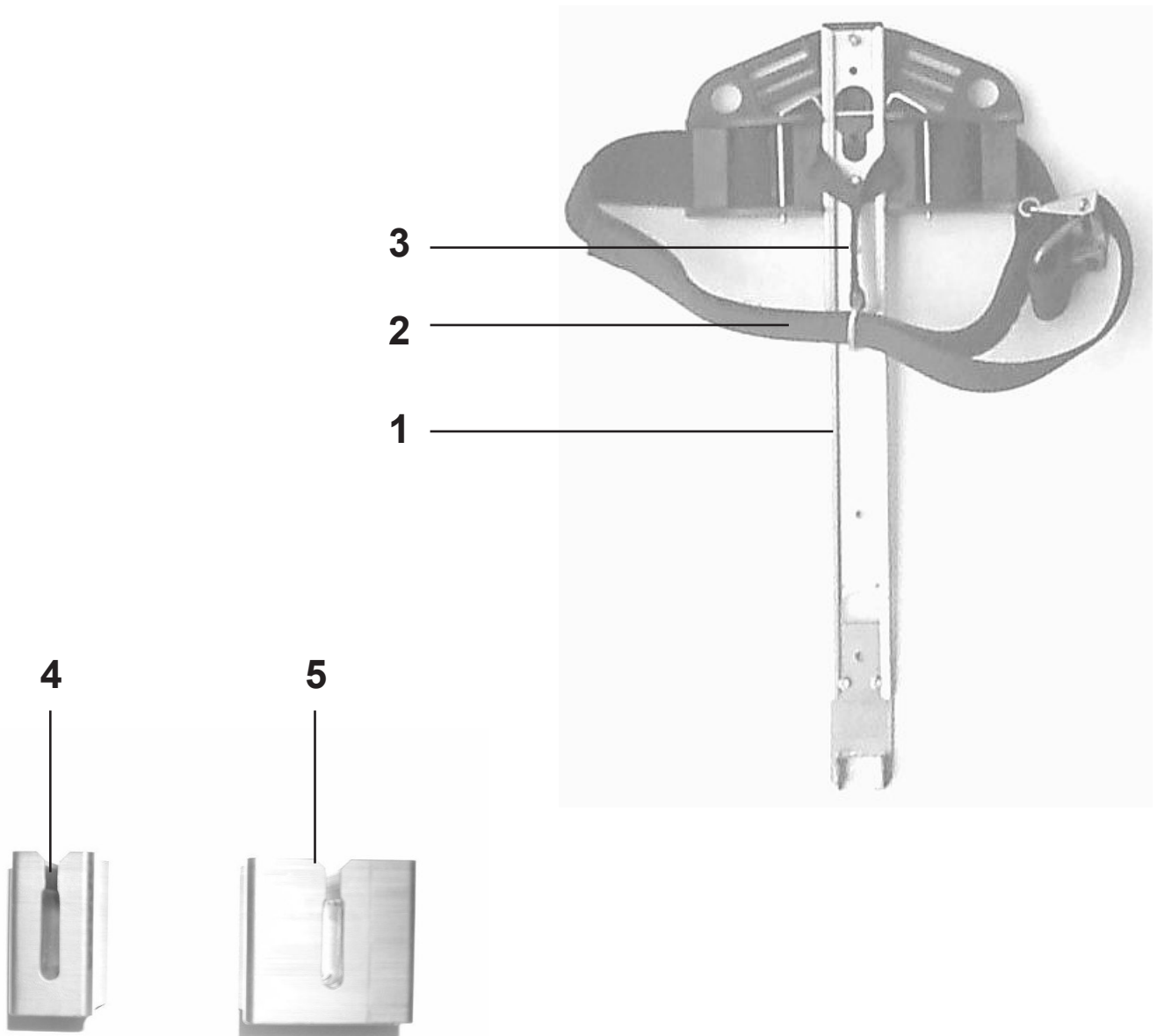

#	BESTELLN.R.	BESCHREIBUNG	NOTIZ
1	336 291 130	Steg mit Spannband kpl.	
2	460 190 100	Flaschenspannband	
3	346 190 309	Stegband	
4	336 200 283	Flaschen abstandshalter für 6 L & 7 L - Flaschen	
5	336 200 284	Flaschenabstandshalter für 4 L - Flaschen	

TRARIEINRICHTUNG

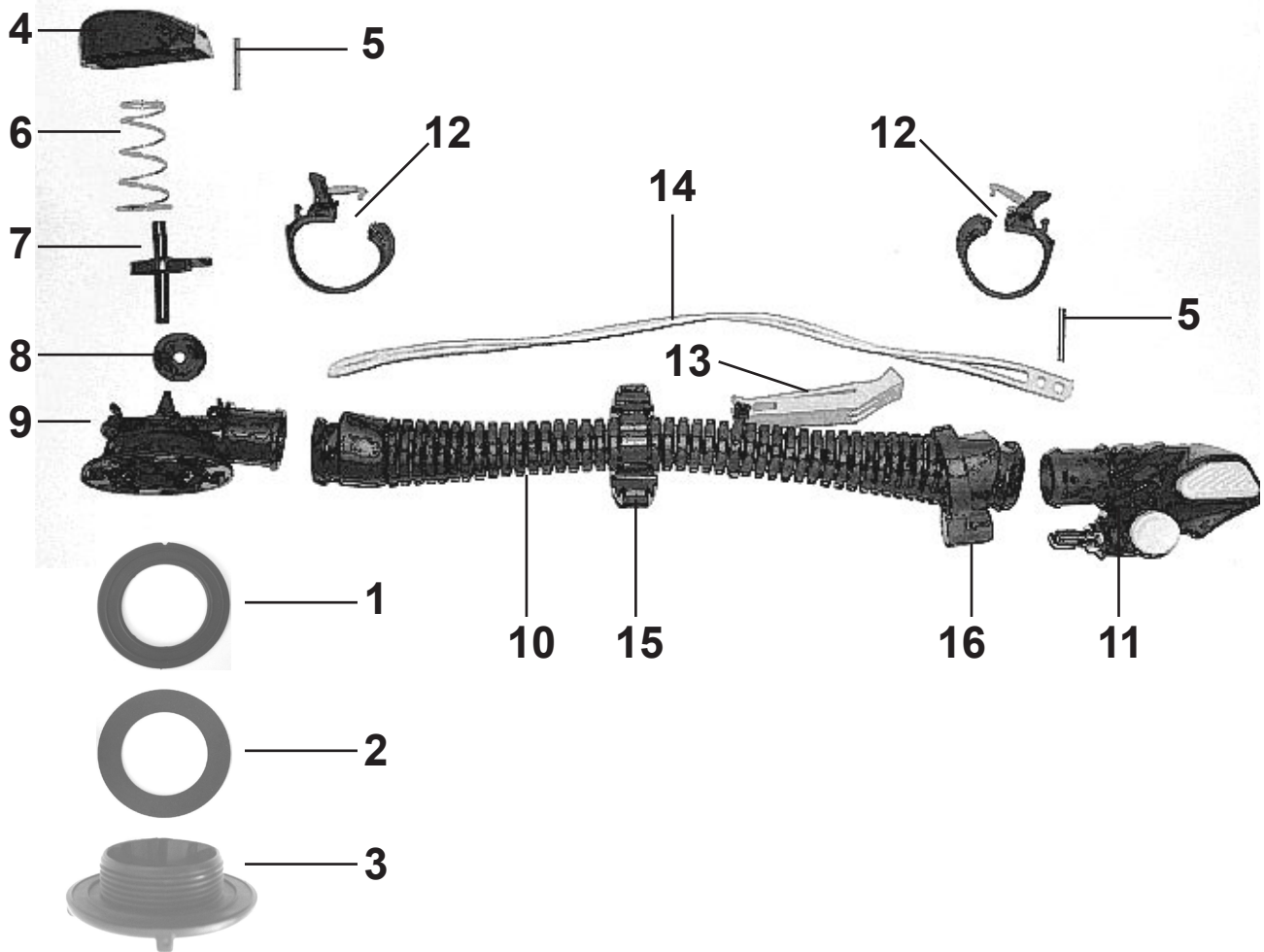

#	BESTELNR.	BESCHREIBUNG	NOTIZ
1	336 921 563	Dichtscheibe Jacket	
2	336 921 586	Dichtring Jacket	
3	336 921 588	Verschraubung Jacket	
4	336 921 568	Kappe Winkelanschluss	
5	336 921 569	Stift Jacket	
6	336 921 571	Feder Jacket	
7	336 921 572	Sitzplatte Jacket	
8	336 921 573	Dichtsitz Jacket	
9	336 921 574	Gehäuse Winkelanschluss	
10	336 921 575	Faltenschlauch Jacket	
11	336 921 580	Mundstück incl. ND Schlauch, ohne Abbg	
12	336 921 578	Clip Jacket	
13	336 921 579	Pfeife Jacket	
14	336 921 581	Kabel Jacket	
15	---	Schlauchhalter Jacket	
16	---	Gummikappe f. Nippel	

ABLASSVENTIL

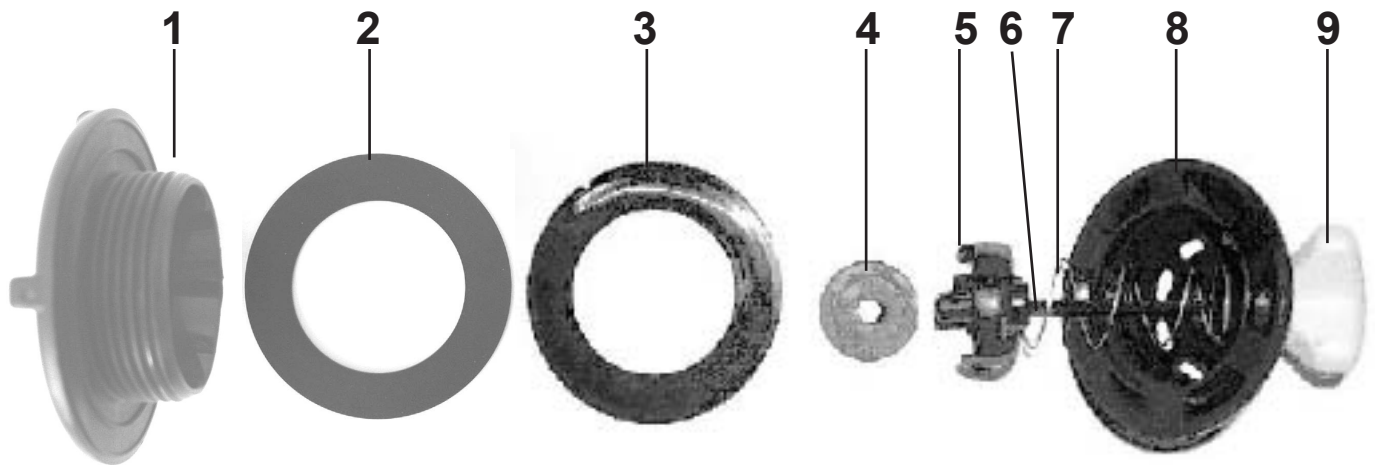

#	BESTELNR.	BESCHREIBUNG	NOTIZ
1	336 921 588	Verschraubung Jacket	
2	336 921 586	Dichtring Jacket	
3	336 921 563	Dichtscheibe Jacket	
4	336 921 573	Dichtsitz Jacket	
5	336 921 582	Sitzhalter Jacket	
6	336 921 583	Schnur Jacket	
7	336 921 571	Feder Jacket	
8	336 921 584	Auslasskappe	
9	336 921 585	Schnellstoppgriff	

NOTAUFSTIEGSFLASCHE

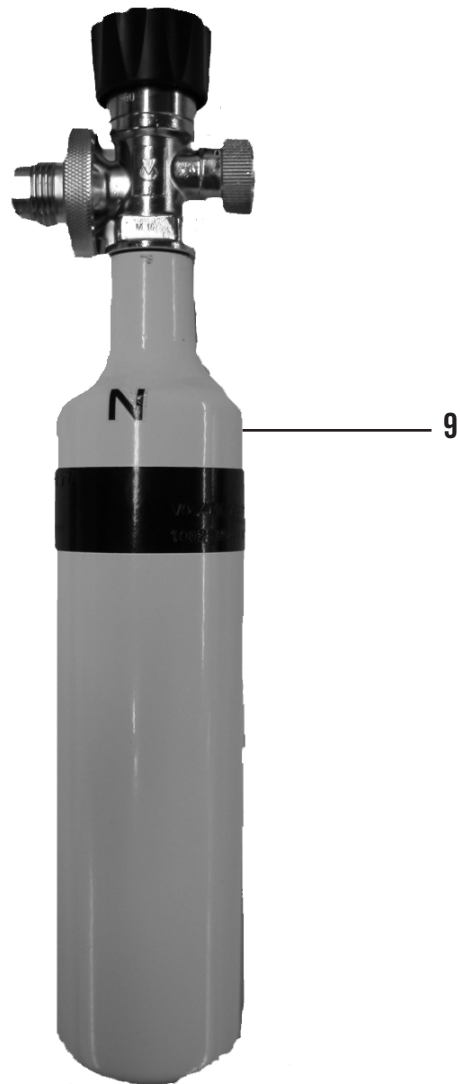
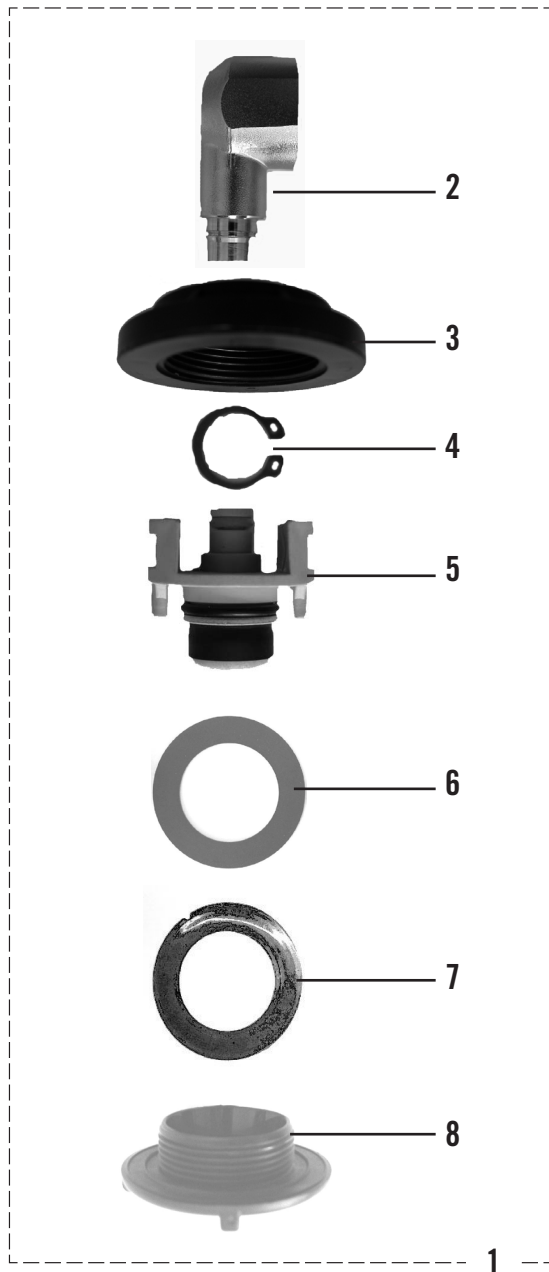

#	BESTELNR.	BESCHREIBUNG	NOTIZ
1		Winkelanschluss RTW kpl.	
2	---	Flaschenanschluss RTW	
3	---	Überwurfring Jacket	
4	---	Sicherungsring RTW	
5	336 921 597	Innenadapter RTW	
6	336 921 586	Dichtring Jacket	
7	336 921 563	Druckscheibe Jacket	
8	336 921 588	Verschraubung Jacket	
9	336 921 600	Notaufsteigflasche 0.47 l 200 bar	

INTERSPIRO

www.interspiro.com

CENTRAL EUROPE

AUSTRIA

INTERSPIRO GesmbH www.interspiro.de

Feldbacher Str. 3 A-8200 GLEISDORF AUSTRIA

TEL +43 (0)311 236 133 FAX +43 (0)311 236 133 22 E-MAIL info@interspiro.at

GERMANY

INTERSPIRO GmbH www.interspiro.de

Postfach 1220 D-76691 FORST/BADEN GERMANY

TEL +49 (0)7251 8030 FAX +49 (0)7251 2298 E-MAIL info@interspiro.de

SWITZERLAND

INTERSPIRO AG www.interspiro.de

Güterstraße 47 CH-4133 PRATTELN SWITZERLAND

TEL +41 61 827 99 77 FAX +41 61 827 99 70 E-MAIL info@interspiro.ch

THE NETHERLANDS & BELGIUM

INTERSPIRO BV www.interspiro.nl

Operetteweg 35 NL-1323 VK ALMERE NETHERLANDS

TEL +31 (0)36 5363103 FAX +31 (0)36 5384809 E-MAIL info@interspiro.com

NORTH & SOUTH AMERICA

INTERSPIRO Inc. www.interspiro.com

10225 82nd Avenue PLEASANT PRAIRIE WI 53158-5801 USA

TEL +1 262 947 9901 FAX +1 262 947 9902 E-MAIL sales@interspiro.com

UNITED KINGDOM & IRELAND

INTERSPIRO Ltd. www.interspiro.com

7 Hawksworth Road Central Park TELFORD Shropshire TF2 9TU UNITED KINGDOM

TEL +44 (0)1952 200 190 FAX +44 (0)1952 299 805 E-MAIL infouk@interspiro.com

SCANDINAVIA, ASIA/PACIFIC & MIDDLE EAST

SWEDEN

NORDIC & EXPORT SALES DIVISION www.interspiro.com

Box 2853 S-187 28 TÄBY SWEDEN

TEL +46 8 636 51 00 FAX +46 8 636 51 99 E-MAIL info@interspiro.com

MALAYSIA

INTERSPIRO Sdn Bhd www.interspiro.com

NO: 14-A Jalan Tiara 3, Tiara Square, Taman Perindustrian Sime UEP,

47600 Subang Jaya, Selangor MALAYSIA

TEL +603-802 482 21 FAX +603-808 182 21 E-MAIL asiapacific@interspiro.com